

XP-470/ XP-450/ XP-460/ XP-425B
系列

热敏条码打印机

用户手册

请您妥善保管说明书以备参考
Please keep user manual for reference

目录

版权声明	1
注意事项	2
一、产品简介	3
二、入门	4
2.1 拆封及清点配件	4
2.2 打印机组件	5
2.2.1 前视图	5
2.2.2 后视图	5
三、安装	6
3.1 安装打印机	6
3.2 安装标签	7
3.3 安装剥纸模块 - 选配	8
3.4 剥纸模式 - 选配	11
3.5 安装外部签架 - 选配	13
四、LED指示灯及按键功能	14
4.1 LED 指示灯	14
4.2 一般按键功能	14
4.3 开机功能	14
五、打印机诊断工具(Diagnostic Tool)	21
5.1 启用Diagnostic Tool 工具程序	21
5.2 打印机设定	22
5.3 用打印机诊断工具校正纸张传感器	23
5.4 用打印机诊断工具设定以太网网络(选配)	24
六、故障排除	28
6.1 常见问题	28
七、打印机简易保养	32
更新记录.....	33

版权声明

本文件所收录之信息如有更动本公司不再另行通知。

本文件中的内容之版权属于珠海恒全条码设备有限公司所有，除非版权法允许的部分
否则未经珠海恒全条码设备有限公司同意，不得翻译、复制或修改文件中内容。

本产品所属的程序部分亦受到版权法保护，版权所有不得侵犯；未得到珠海恒全条码
设备有限公司的书面同意，任何人不得修改、翻译或重制这些程序。

注意事项

1. 打印机开盖是手指及身体其他部位远离出纸口，避免压伤。
2. 主板中包含的纽扣电池 **RTC** 如果更换不正确主板无法正常使用。
3. 请依制造商说明书处理用过的电池。

一、产品简介

感谢您购买本公司出品的 XP-470B/ XP-460B/ XP-450B/ XP-425B系列热敏式条形码打印机。这款桌上型打印机将以合理的经济价位提供您安全可靠且高效能的打印质量。卷标可以以文字或图形的格式大范围打印出。同时其的超强功能及操作简便的特性，是热感式条形码打印机同级中，您的最佳选择。

XP-470B/ XP-460B/ XP-450B/ XP-425B 系列打印机提供热感打印方式。打印速度可调整在每秒 2.0、3.0、4.0、 5.0英寸。可使用多种印刷材质，包括纸卷、纸切片及折页的标签。除此之外，打印机内建常用的一维及二维条形码、一种 TTF 字型和八组不同尺寸的英数字型并支持 4 种不同角度打印方向。透过放大的功能，字体可以做放大的变化。因此，您可以在短时间内大幅提升标签印制的效率。

二、入门

本打印机经特殊包装以抵抗运输途中可能产生的损害。然而鉴于打印机于运输途中仍可能受到意想不到的损害，在收到打印机时，请仔细检查包装及打印机装置。万一有明显的损伤，请直接接洽贩卖经销商指明损伤的程度。若有需要，请保留包装材料以便邮寄打印机。

2.1 拆封及清点配件

当您收到您的条形码打印机之后，请将其置放于干净、钉稳的桌面上，小心地拆开打印机的包装材料。清点是否包含以下的物品：

- 打印机一台
- 光盘片一片
- 纸卷轴(1" 轴心)一个
- 纸卷轴档板两片
- USB 传输线一条
- 电源供应器一个
- 电源线一条
- 快速安装指南一份

经销商选配:

- 剥纸面板组(工厂选配)
- 内接式以太网模块(工厂选配)
- 网口(工厂选配)
- 串口(工厂选配)
- 蓝牙(工厂选配)
- RTC 电池(工厂选配)

使用者选配:

- 外部纸卷架 (O.D. 214 mm with 1" or 3" core)
- 纸卷轴棕套 1.5"两个

2.2 打印机组件

2.2.1 前视图

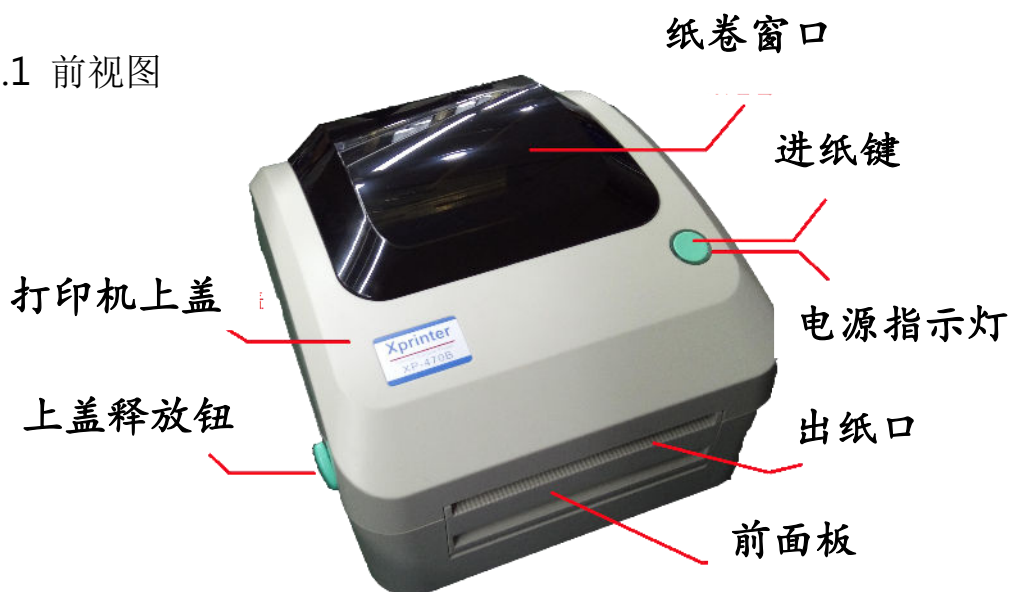

2.2.2 后视图

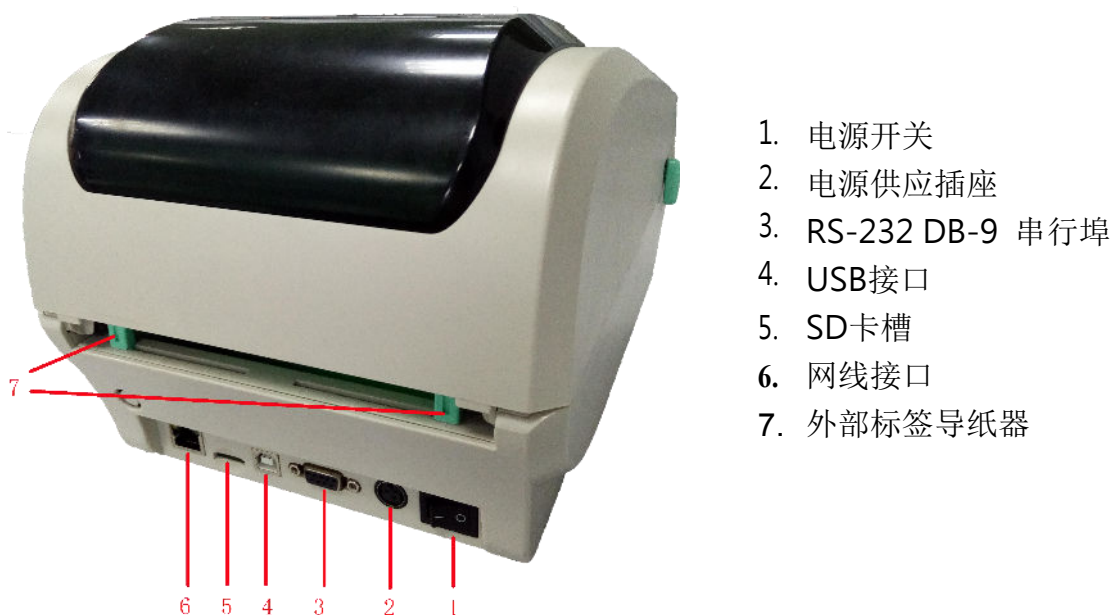

注意：图片中打印机的传输接口会依据您所购买的机种类型而有所差异，实际传输接口请参考产品型录规格。

三、安装

3.1 安装打印机

1. 请将打印机放置在平稳的表面上，并确认电源呈关闭状态。
2. 将一端并电电缆线、串行电电缆线或USB电电缆线插入打印机后方插槽，再将电电缆线的另一端接入计算机相对应的适当插槽。
3. 将电源线插入打印机后方电源插槽，再将另一端插入交流电插座。

注意: 将电源线插入打印机后方电源插槽时请确认打印机电源开关是呈关闭状态

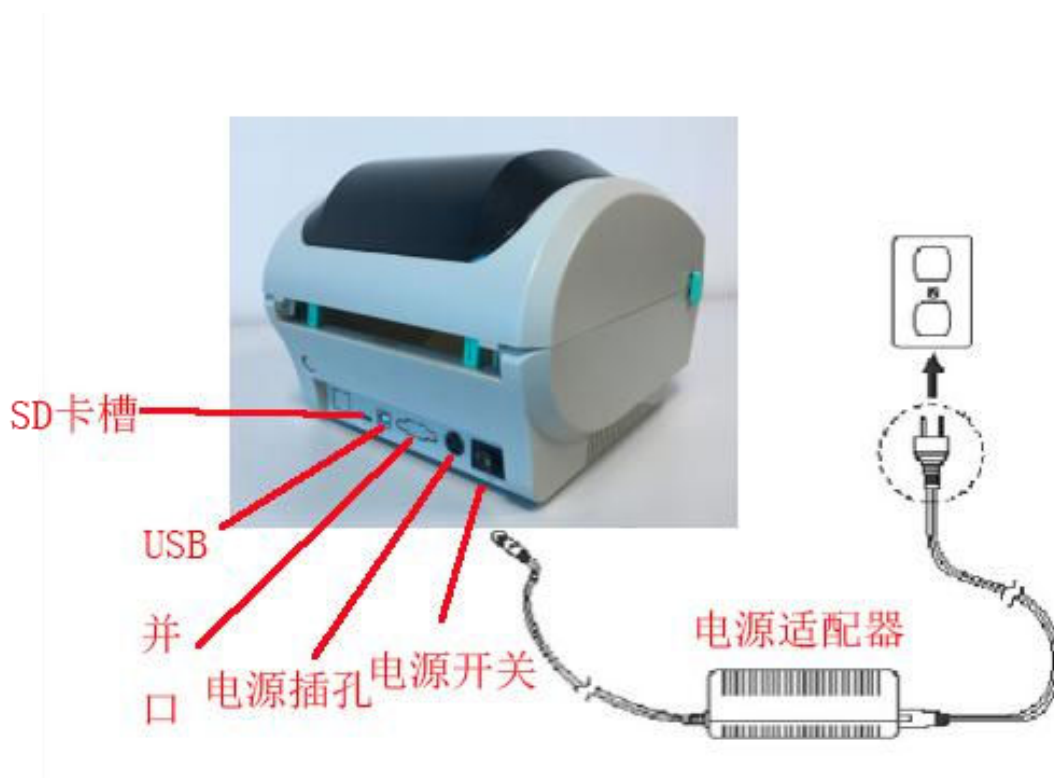

3.2 安装标签

1. 将纸卷轴穿入纸卷，并插入纸卷轴榫套。（*如果您所使用的纸卷，其轴心为 1 英寸，请将 1.5"纸卷轴榫套取下，直接用纸卷轴即可。）

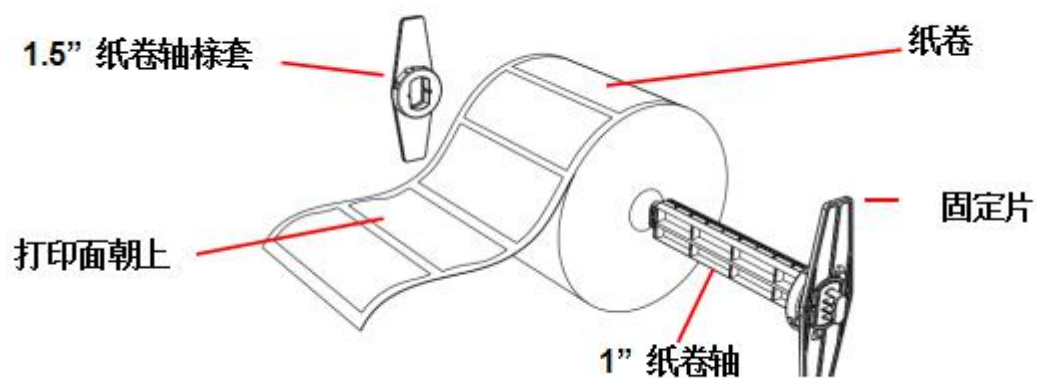

2. 双手向前推上盖释放钮以打开打印机上盖。
3. 将卷标卷正放置在卷标架上。(打印面朝上)
4. 将标签穿过导纸器中，再将标签拉过橡胶滚轮上方。

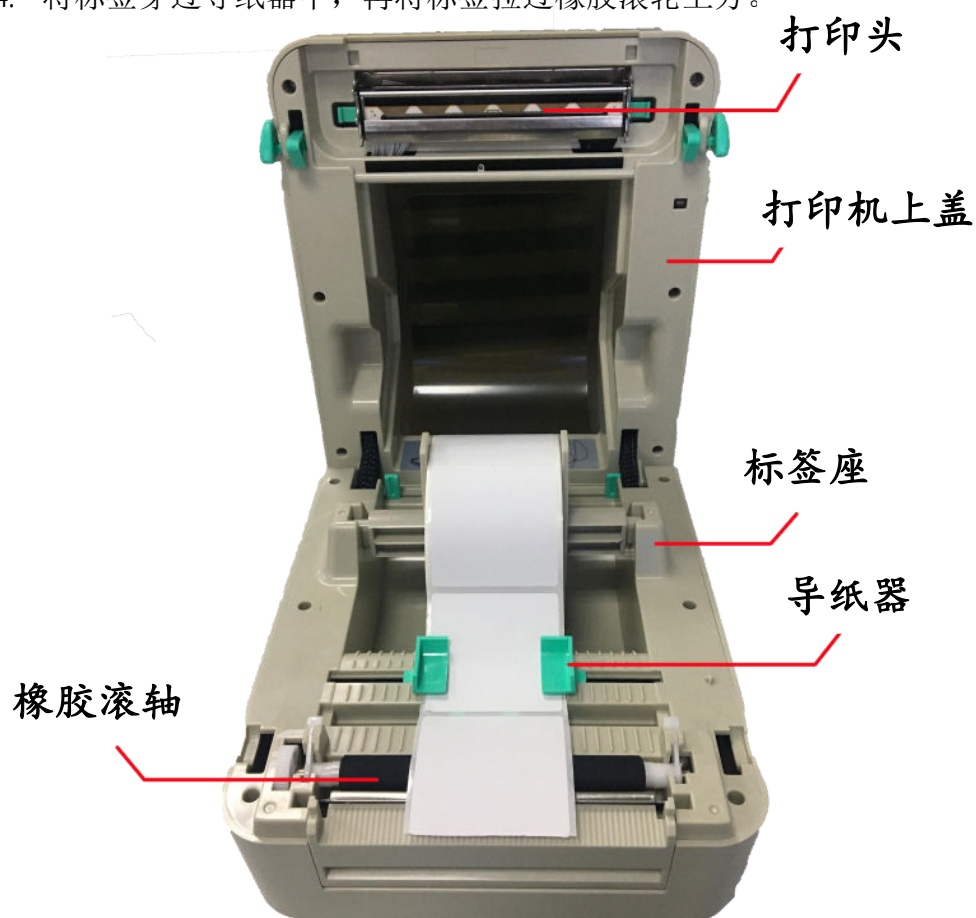

5. 盖上打印机上盖。



注意: 为避免打印质量不良, 请确实将打印机上盖关紧。

3.3 安装剥纸模块 - 选配

1. 双手向前推上盖释放钮以打开打印机上盖。
2. 使用螺丝起子取出在下层内盖的六颗螺丝。

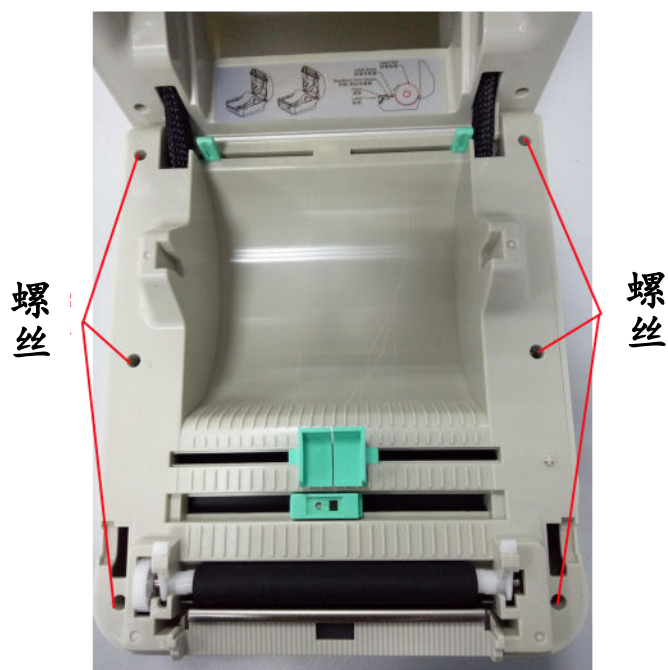

3. 握住下盖，提起上盖开启杆，将下内盖与下盖分开

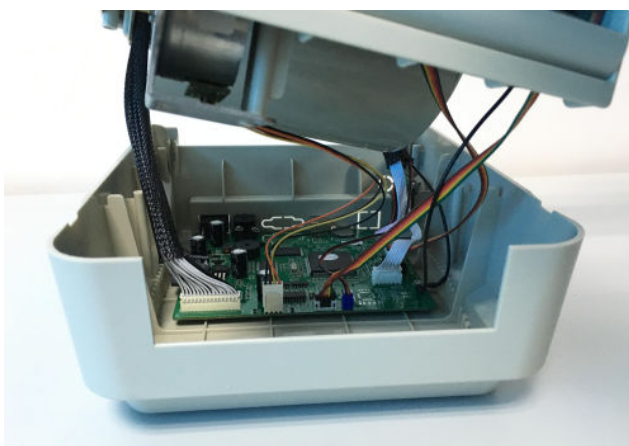

4. 通过下盖前部的电缆孔将线束连接到白色接头上。将下内盖放置到下盖上。将剥离模块安装到下部内盖槽中。

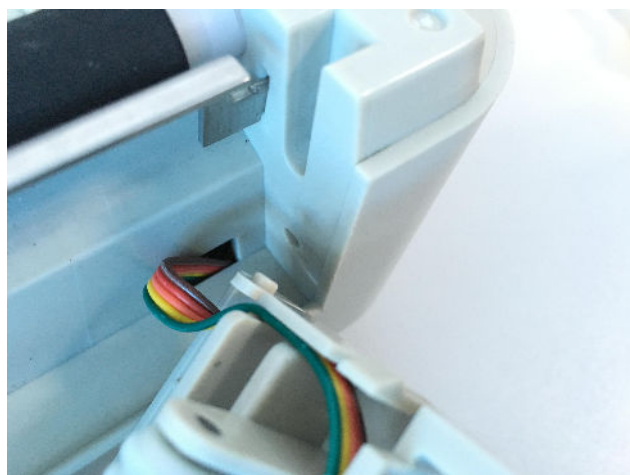

5. 轻轻推动剥离面板锁定到较低的内盖。

7. 将打印机上盖安装回去。



3.4 剥纸模式 - 选配

1. 将剥纸器拉开。

剥离滚轴

剥离前盖

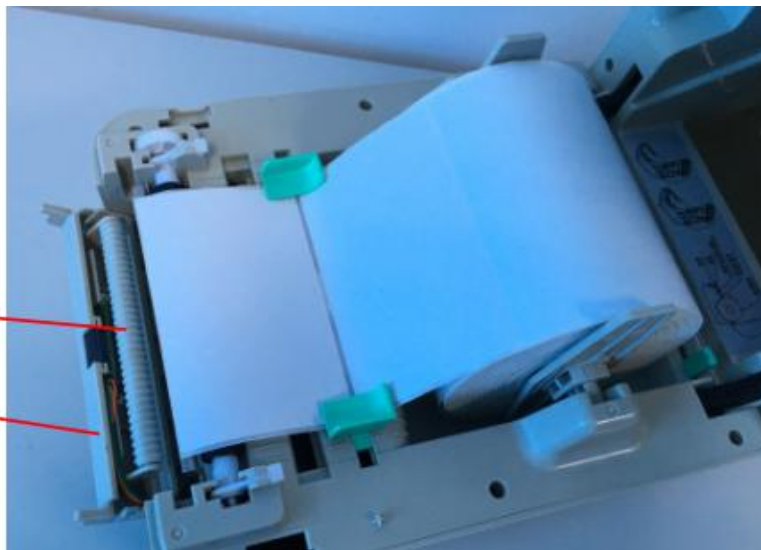

2. 将标签穿过导纸器中，再将标签拉过橡胶滚轮上方。
3. 将标签穿过滚轮下方的背纸出口。
4. 用手指调整中心偏置标签导轨，以适应标签背面的边缘。

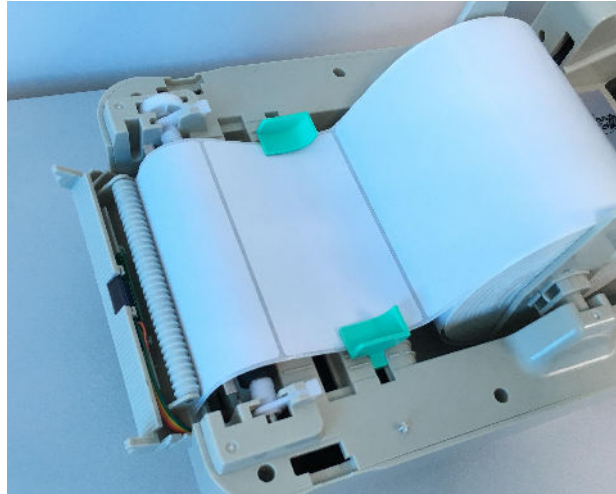

5. 阖上剥纸器。
6. 盖上打印机上盖。



3.5 安装外部签架 - 选配

1. 将外部签架固定在打印机底部。
2. 将卷标卷正放置在外部分架架上。

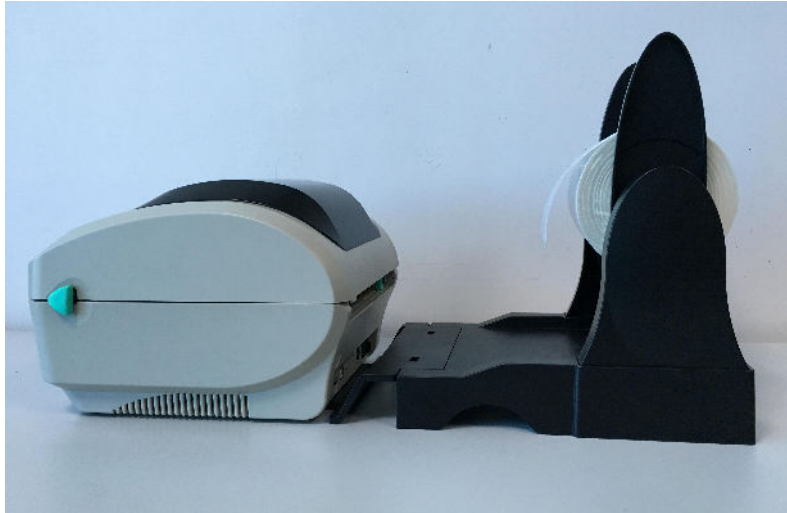

外部标签架

3. 双手向前推上盖释放钮以打开打印机上盖。
4. 将标签由外部进纸口穿过外部导纸器，导进打印机内部。

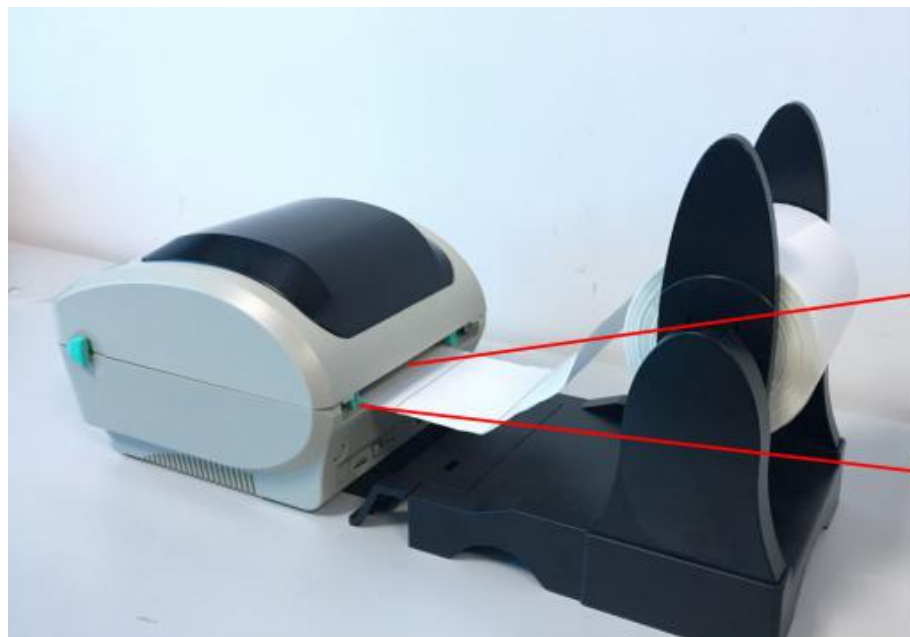

外部进纸口

外部导纸器

5. 将标签穿过导纸器中，再将标签拉过橡胶滚轮上方。
6. 转动旋钮使导纸器与标签同宽且轻微接触。
7. 盖上打印机上盖。

4. LED 指示灯及按键功能

此系列机种配有 2 组齿轮驱动马达可处理 300 本打印机有一个按键和一个会显示三种颜色的指示灯，根据不同颜色的指示灯按下按键或配合电源开关，可让打印机启动多项功能，如：进纸、暂停印表机动作、校正标签传感器、印出自测值、初始化打印机等，请见下文介绍。

4.1 LED 指示灯

LED 指示灯颜色	说明
蓝色(固定)	电源启动、打印机待命执行打印
蓝色(闪烁)	打印机正在下载数据或打印机为暂停状态
紫色	打印机正在清除数据
红色(固定)	上盖开启
红色(闪烁)	打印产生错误，例如：纸张耗尽、卡纸或内存错误... 等

4.2 一般按键功能

1. 进纸

当打印机准备就绪(LED 蓝色固定)，单击按键，卷标纸会进到下一张标签纸的前端。

2. 打印作业暂停

打印机在打印中，单击按键会使打印暂停。此时电源指示灯呈蓝色闪烁。只要再单击按键，打印作业就回复正常。

4.3 开机功能

本打印机有四种开机功能可用来设定或测试打印机的硬件。在开机时同时压住按键再配合灯号放开按键便可启动这些功能。

请依照下列步骤来启动开机功能：

1. 关闭打印机电源。
2. 按住按键不放的情况下开启打印机电源。
3. 依照下表所列，在所需启动的功能所示的灯号情况下放开按键。

开机功能	指示灯颜色循环模式：					
指示灯号	紫色	蓝色	红色	紫色	蓝色	蓝色
功能			(闪烁5次)	(闪烁5次)	(闪烁5次)	(固定蓝色)
1. 间隙/黑标传感器侦测			放开按键			
2. 间隙/黑标传感器侦测，打印自测值并进入除错模式				放开按键		
3. 打印机初始化(恢复出厂默认值)					放开按键	
4. 跳过 AUTO. BAS 程序						放开按键

4.3.1 间隙/黑标传感器侦测

此项测定是在打印机开机后，用以测定标签纸传感器的灵敏度(Sensitivity)。当用户更换新的不同规格的纸卷或将打印机初始化(Initialization)还原其设定值为出厂设定值时，即需重新测定标签纸间隙传感器。而侦测间隙或黑线标记校正是依照您最后一次设定值为参考值。本打印机感应器的默认值是设定为间隙校正。

请依照下列步骤：

1. 将打印机电源关闭
2. 按住进纸键不放的情况下开启打印机电源
3. 指示灯在第一个紫色后，呈红色闪烁时，放开进纸键
 - 指示灯颜色循环模式：
紫色 → 蓝色 → 红色(闪烁5次) → 紫色(闪烁5次) → 蓝色(闪烁5次) → 蓝色(固定)

注意：

打印机卷标传感器侦测间隙还是黑标传感器是依据传达至打印机的是 **GAP** 或 **BLINE** 指令而决定(依照您最后一次设定质为参考质，本打印机传感器的默认值是设定为间隙校正)；更多关于 **GAP** 和 **BLINE** 的指令信息，请参见 **TSPL2 programming manual(指令集手册)**

4.3.2 间隙/黑标传感器侦测；打印自测值并进入除错模式

此项测定是在打印机开机后，用以测定标签纸传感器的灵敏度(Sensitivity)。当用户更换新的不同规格的纸卷或将打印机初始化(Initialization)还原其设定值为出厂设定值时，即需重新测定标签纸间隙传感器。而侦测间隙或黑线标记校正是依照您最后一次设定值为参考值。本打印机感应器的默认值是设定为间隙校正。

请依照下列步骤让传感器对标签纸做校正：

1. 请确认标签纸已安装妥当
2. 将打印机电源关闭
3. 按住进纸键不放的情况下开启打印机电源
4. 指示灯在第一个紫色后，呈紫色闪烁时，放开进纸键
 - 指示灯颜色循环模式：
紫色 → 蓝色 → 红色(闪烁5次) → 紫色(闪烁5次) → 蓝色(闪烁5次) → 蓝色(固定)
5. 传感器即会对标签纸做校正，并且打印出自测值，最后进入到除错模式并打印出数值
6. 请重新开关机，让打印机回复到正常打印的模式

注意：

做标签纸传感器校正前请先使用 **Diagnostic Tool** 或下 **GAP / BLINE** 指令方式确认所要侦测 的标签类型；更多关于 **GAP** 和 **BLINE** 的指令信息，请参见 **TSPL2 programming manual(指令集手册)**

自我测试

当传感器校正完成后打印机会打印自我测试值。在将打印机连到计算机之前，您可以运用自我测试方式确认打印机打印功能正常。打印的自测值可以用来检查打印头的打印质量及了解此打印机内部的设定状态。

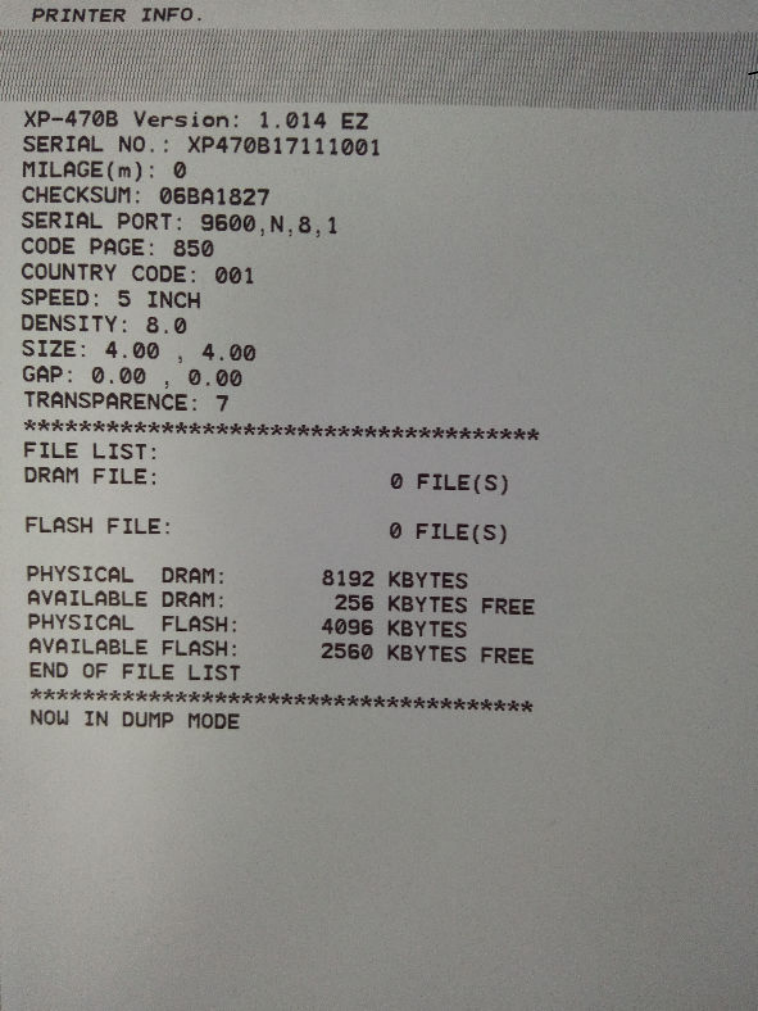
自测模式印出之打印机内部设定值	
 <p>PRINTER INFO.</p> <p>XP-470B Version: 1.014 EZ SERIAL NO.: XP470B17111001 MILAGE(m): 0 CHECKSUM: 06BA1827 SERIAL PORT: 9600,N,8,1 CODE PAGE: 850 COUNTRY CODE: 001 SPEED: 5 INCH DENSITY: 8.0 SIZE: 4.00 , 4.00 GAP: 0.00 , 0.00 TRANSPARENCE: 7</p> <p>*****</p> <p>FILE LIST: DRAM FILE: 0 FILE(S) FLASH FILE: 0 FILE(S)</p> <p>PHYSICAL DRAM: 8192 KBYTES AVAILABLE DRAM: 256 KBYTES FREE PHYSICAL FLASH: 4096 KBYTES AVAILABLE FLASH: 2560 KBYTES FREE END OF FILE LIST</p> <p>*****</p> <p>NOW IN DUMP MODE</p>	打印头检视图样
	机种型号 & 固件版次
	机器序号
	打印头里程数
	检核码
	串口设定
	字符集
	国码
	打印速度
	打印浓度
	纸张尺寸 (宽度, 高度)
	黑标或间隙尺寸 (vertical gap, offset)
	传感器强度
	} 以太网网络设定信息 (选配)
	} 储存文件信息

■ 除错模式

当执行完自我测试打印后，打印机系统便进入除错模式。在除错模式中所有卷标都会以机器码列印出。左边的 ASCII 字符串是系统接收到的数据。而右边的数据是由左边的字符串，以十六进制值列印出。这项功能是提供用户或工程师去进行程序除错。您只需要关掉电源就可以跳离除错模式，回到正常打印模式。

ASCII 字符串 →

```

mm GAP 4 mm      6D 6D 0D 0A 47 41 50 20 34 20 6D 6D
. 0 mm SET      2C 20 30 20 6D 6D 0D 0A 53 45 54 20
RIBBON OFF      52 49 42 42 4F 4E 20 4F 46 46 0D 0A
DIRECTION 0,    44 49 52 45 43 54 49 4F 4E 20 30 2C
0 REFERENCE     30 0D 0A 52 45 46 45 52 45 4E 43 45
0,0 OFFSET     20 30 2C 30 0D 0A 4F 46 46 53 45 54
0 mm SET P     20 30 20 6D 6D 0D 0A 53 45 54 20 50
EEL OFF SET    45 45 4C 20 4F 46 46 0D 0A 53 45 54
CUTTER OFF     20 43 55 54 54 45 52 20 4F 46 46 0D
SET TEAR ON    0A 53 45 54 20 54 45 41 52 20 4F 4E
CLS BAR 2      0D 0A 43 4C 53 0D 0A 42 41 52 20 32
02,810, 406,   30 32 2C 38 31 30 2C 20 34 30 36 2C
2 BAR 203,     20 32 0D 0A 42 41 52 20 32 30 33 2C
608, 2, 203,   36 30 38 2C 20 32 2C 20 32 30 33 0D
BAR 202,609    0A 42 41 52 20 32 30 32 2C 36 30 39
, 406, 2 BA    2C 20 34 30 36 2C 20 32 0D 0A 42 41
R 607,608, 2   52 20 36 30 37 2C 36 30 38 2C 20 32
, 203 BAR 2    2C 20 32 30 33 0D 0A 42 41 52 20 32
08,804, 394,   30 38 2C 38 30 34 2C 20 33 39 34 2C
2 BAR 209,     20 32 0D 0A 42 41 52 20 32 30 39 2C
614, 2, 191    36 31 34 2C 20 32 2C 20 31 39 31 0D
BAR 208,615    0A 42 41 52 20 32 30 38 2C 36 31 35
, 394, 2 BA    2C 20 33 39 34 2C 20 32 0D 0A 42 41
R 601,614, 2   52 20 36 30 31 2C 36 31 34 2C 20 32
, 191 BAR 5    2C 20 31 39 31 0D 0A 42 41 52 20 35
06,761, 82,    30 36 2C 37 36 31 2C 20 38 32 2C 20
10 BAR 543,    31 30 0D 0A 42 41 52 20 35 34 33 2C
649, 10, 121   36 34 39 2C 20 31 30 2C 20 31 32 31
BAR 415,76     0D 0A 42 41 52 20 34 31 35 2C 37 36
1, 71, 10 B    31 2C 20 37 31 2C 20 31 30 0D 0A 42
AR 425,705,    41 52 20 34 32 35 2C 37 30 35 2C 20
61, 11 BAR     36 31 2C 20 31 31 0D 0A 42 41 52 20
415,650, 71,   34 31 35 2C 36 35 30 2C 20 37 31 2C
10 BAR 477     20 31 30 0D 0A 42 41 52 20 34 37 37
,649, 10, 12   2C 36 34 39 2C 20 31 30 2C 20 31 32
1 BAR 324,7    31 0D 0A 42 41 52 20 33 32 34 2C 37
61, 71, 10     36 31 2C 20 37 31 2C 20 31 30 0D 0A
BAR 324,705,   42 41 52 20 33 32 34 2C 37 30 35 2C
71, 11 BAR    20 37 31 2C 20 31 31 0D 0A 42 41 52
324,650, 71   20 33 32 34 2C 36 35 30 2C 20 37 31
, 10 BAR 38    2C 20 31 30 0D 0A 42 41 52 20 33 38
6,704, 10, 6   36 2C 37 30 34 2C 20 31 30 2C 20 36
6 BAR 325,6    36 0D 0A 42 41 52 20 33 32 35 2C 36
49, 10, 66     34 39 2C 20 31 30 2C 20 36 36 0D 0A
BAR 222,761,   42 41 52 20 32 32 32 2C 37 36 31 2C
81, 10 BAR     20 38 31 2C 20 31 30 0D 0A 42 41 52
259,649, 10   20 32 35 39 2C 36 34 39 2C 20 31 30
, 121 PRINT    2C 20 31 32 31 0D 0A 50 52 49 4E 54
1,1            20 31 2C 31 0D 0A
    
```

← 左列 ASCII 字符串相对应的十六进制值数据

注意：

1. 打印所有的除错模式数据需要 **4"** 宽的标签纸
2. 关掉电源就可以跳离除错模式，回到正常打印模式或按 **FEED** 键即可回到待机状态

4.3.3 打印机初始化

打印机初始化功能是清除内存(DRAM)内的下载文件，并将打印参数还原出厂时的设定值。

请依照以下步骤做初始化功能：

1. 关闭电源
2. 按住进纸键并开启电源。此时电源指示灯会如下方颜色循环
 - 指示灯颜色循环模式：
紫色 → 蓝色 → 红色(闪烁5次) → 紫色(闪烁5次) → 蓝色(闪烁5次) → 蓝色(固定)
3. 当电源指示灯呈蓝色闪烁时放开进纸键，此时打印机会重新设定，然后电源指示灯会闪一下紫色，最后电源指示灯呈蓝色就绪状态。

打印机组态在初始化之后会还原至默认值如下：

参数	默认值
速度	101.6 mm/sec (4 ips) (203DPI) 76 mm/sec (3 ips) (300DPI)
浓度	8
标签宽度	4" (100 mm)
标签高度	7.9" (180 mm)
传感器种类	Gap sensor
间隙设定	0.16" (4.0 mm)
打印方向	0
参考点	0,0 (upper left corner)
偏移量	0
撕纸模式	On
剥纸模式	Off
串口设定	9600 bps, none parity, 8 data bits, 1 stop bit
字符	850
国码	001
清除闪存	No
IP 地址	DHCP

4.3.4 跳过 AUTO.BAS 程序

TSPL2 指令语言可让用户加载一个自动执行文件(AUTO.BAS)于 flash 内存中。打印机开机后将会依照使用者所加载的文件自动执行。当您希望开机后跳过 AUTO.BAS 开机,可利用此一开机功能来忽略此自动执行文件。

请依照以下步骤跳过 AUTO.BAS:

1. 关闭电源。
2. 按住进纸键并开启电源。此时电源指示灯会如下方颜色循环
 - 指示灯颜色循环模式:
紫色 → 蓝色 → 红色(闪烁5次) → 紫色(闪烁5次) → 蓝色(闪烁5次) → 蓝色(固定)
3. 当指示灯为固定蓝色时放开 FEED 键。
4. 打印机将会跳过 AUTO.BAS 程序。

5. 打印机诊断工具(Diagnostic Tool)

DiagnosticTool 是一简易操作的窗口型工具程序，透过该程序可查看目前打印机的状态及设定值。依客户的需求可进行图文件、程序、字型文件...等的下载及固件更新。另支持点阵字的制作与下载，指令或文件的传送...等。藉由此工具程序，客户能更容易进行打印机设定，查看打印机状态进而排除打印机使用上的问题。

5.1 启用 Diagnostic Tool 工具程序

1. 请将鼠标光标移至 Diagnostic Tool 图像  Diagnostic Tool.exe 双击鼠标左键。
2. 开启后主画面可看到 3 个管理页面(打印机设定、档案管理、通讯工具)。

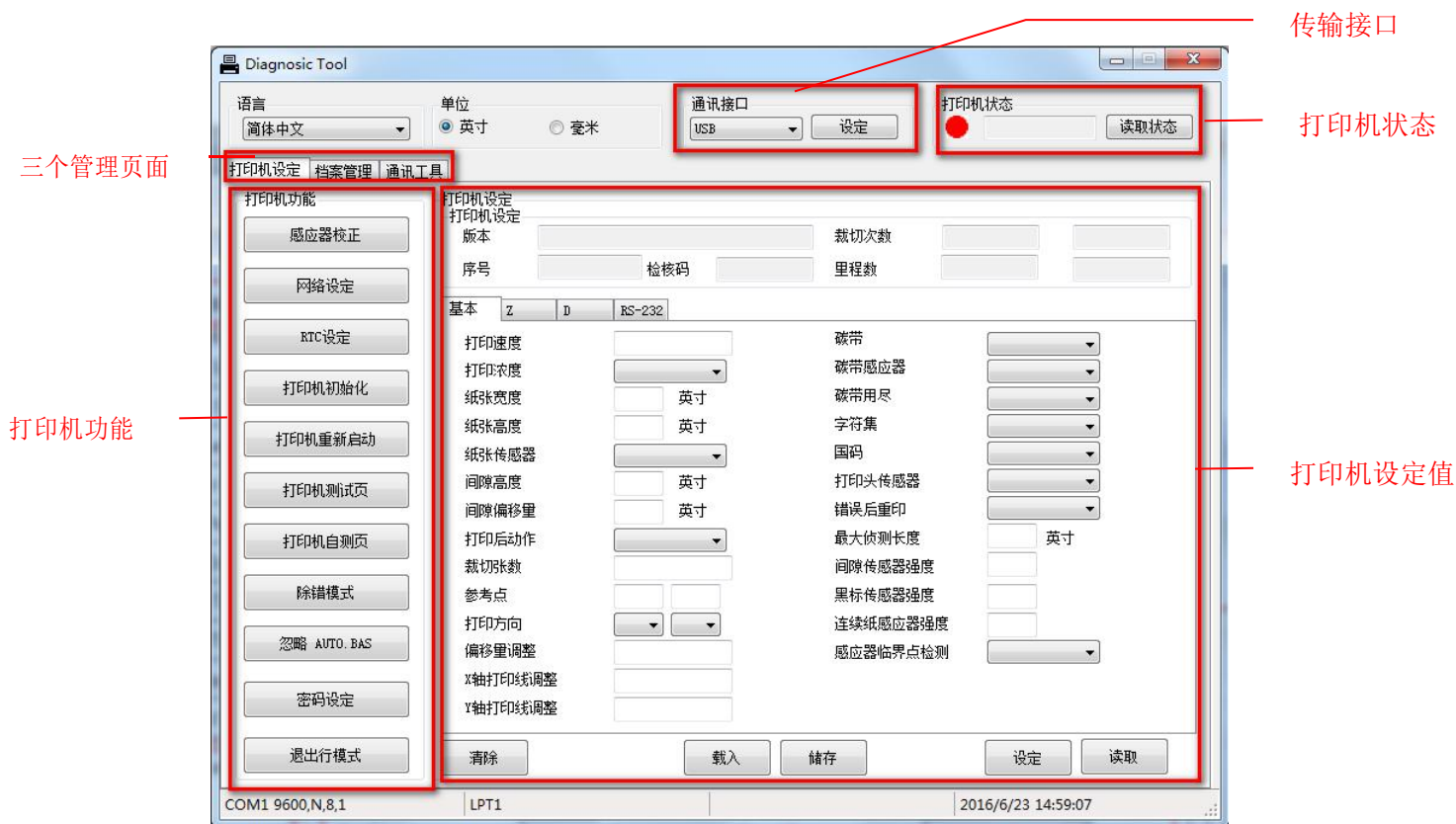

5.2 打印机设定

1. 选取计算机与打印机之间的联接接口。

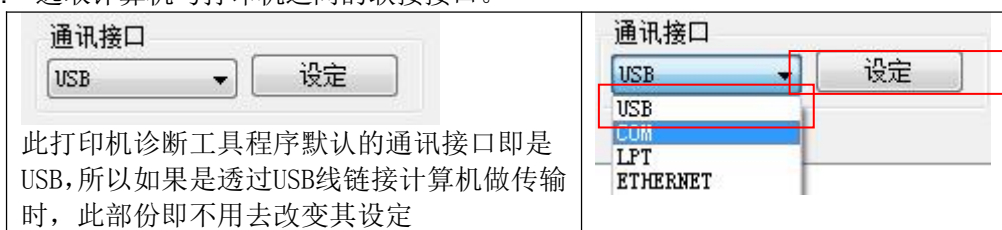

2. 按下”打印机设定”中所欲做的功能设定。
3. 打印机设定管理页面中的打印机功能简介如下。

打印机功能	说明
感应器校正	传感器校正
网络设定	设定以太网路
RTC设定	设定打印机 RTC 时间参数
打印机初始化	恢复出厂默认值并重开机
打印机重新启动	重新启动打印机
打印机测试页	打印测试页
打印机自测页	打印自测页
除错模式	进入打印机侦错模式
忽略 AUTO.BAS	忽略 AUTO.BAS 文件
密码设定	设定 Diagnostic Tool 密码

5.3 用打印机诊断工具校正纸张传感器

5.3.1 自动更正

1. 请确认纸张安装正确且打印头关闭。

备注：本机种纸张传感器是可调式，请确认纸张的间隙或黑标会行经间隙传感器的三角形符号(间隙传感器位置)或黑标传感器

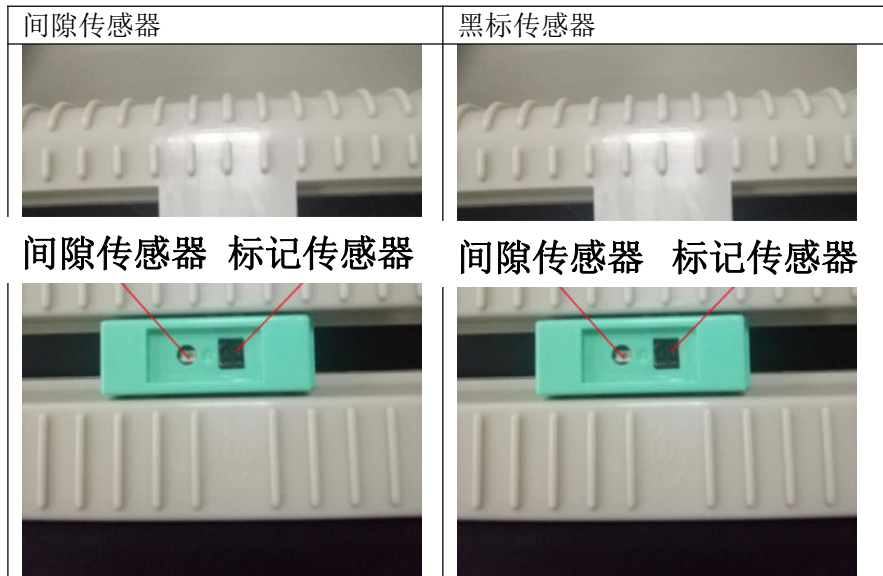

2. 开启打印机电源。
3. 开启 Diagnostic tool 工具程序并设定传输接口(默认值为USB)。



4. 按下“传感器校正”键。
5. 选择纸张类型后按下“校正”键,此时打印机会自动进纸做校正传感器的动作。

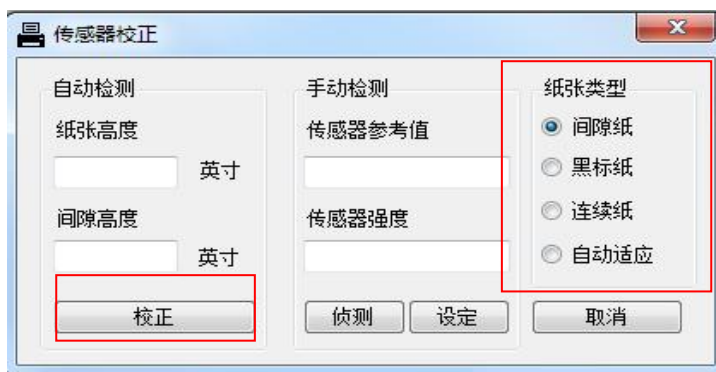

5.4 用打印机诊断工具设定以太网网络(选配)

此打印机诊断工具程序(Diagnostic Tool)附于随机光盘 Utilities 文件夹中。使用者可用此诊断工具(Diagnostic Tool)经由以太网透过 USB 或 RS-232 或 Ethernet 接口来设定。

5.4.1 经由 USB 接口设定

1. 连接 USB 线于打印机和计算机。
2. 将打印机电源开启。
3. 于  Diagnostic Tool.exe 图标双击鼠标左键开启打印机诊断工具程序。
4. 此打印机诊断工具程序默认的通讯接口即是USB, 所以如果是透过USB线链接计算机做传输时, 此部份即不用去改变其设定。



5. 在打印机功能页面, 点选打印机功能中的”网络设定”按钮去设定 IP, 子网掩码和网关。



5.4.2 经由 RS-232 接口设定

1. 连接 RS-232 线于打印机和计算机。
2. 将打印机电源开启。
3. 于  Diagnostic Tool.exe 图标双击鼠标左键开启打印机诊断工具程序。
4. 于通讯接口处选取“COM”后按下设定键去设定串行埠的传输端口，传输速度，数据位，同位检查，停止位…等参数设定。



5. 于打印机设定页面，点选打印机功能中的”网络设定”按钮去设定 IP，子网掩码和默认网关。



5.4.3 经由 Ethernet 接口设定

1. 连接计算机及打印机于局域网络。
2. 将打印机电源开启。
3. 于  Diagnostic Tool.exe 图标双响鼠标左键开启打印机诊断工具程序。
4. 于通讯接口处选取“ETHERNET”后按下设定键去设定 IP，子网掩码和通信闸。



5. 按下“寻找打印机”键可寻找有在局域网络上的打印机。
6. 请于左侧选取欲设定的打印机相对应的 IP 地址会出现于右侧的”打印机名称/IP 地址”处。
7. 按下“更改 IP 位置”可设定指定 IP 位置或自动取得 IP 位置(DHCP)。



此 IP 设定的出厂默认值为”自动取得 IP 位置”。如需改变 IP 位置请选择”指定 IP 位置”并输入欲设定的 IP，子网掩码和通信闸，之后按下”设定 IP”键设定用户也可于此处改变打印机名称，于打印机名称处输入欲改变的名称之后按下”设定打印机名称”即可

注意：按下”设定打印机名称”键或”设定IP”键后，打印机将会重新设定其设定值

8. 按下“离开”键即可离开此 TCP/IP Setup 画面回到打印机诊断工具(Diagnostic Tool)的主画面。

“工厂默认值”键

按下此键可将 IP 设定改回出厂默认的自动取得 IP 位置(DHCP)和重设打印机名称。

“网页设定”键

除了使用此打印机诊断工具(Diagnostic Tool)来做设定之外,使用者也可透过 IE 或 Firefox 以开启网页的方式去设定、查看或更新打印机固件。此功能提供用户可透过局域网络远距离设定打印机

6. 故障排除

6.1 常见问题

下方表格中的内容是一般操作者常见的问题以及问题解决方法；如果您已经依照我们建议的方式来排除故障情形，而打印机仍未正常运作，那么请与您购买厂商的客户服务部门联系，以便获得的更多协助。

问题	可能因素	解决方法
- 电源指示灯不亮	<ul style="list-style-type: none">* 交流电之插座插头及电源供应器的插头与打印机之插座并未正确连接* 打印机电源开关没开启	<ul style="list-style-type: none">* 检查电源接头并确认交流电之插座及电源供应器的插头是否与打印机正确连接* 开启电源开关
- 打印机诊断工具(Diagnostic Tool)显示“打印机开启”	<ul style="list-style-type: none">* 打印头架座未关闭	<ul style="list-style-type: none">* 请关闭打印头架座
- 打印机诊断工具(Diagnostic Tool)显示“纸张用尽”	<ul style="list-style-type: none">* 标签纸用尽* 卷标安装路径不正确* 间隙/黑标传感器侦测不正确	<ul style="list-style-type: none">* 安装新标签纸* 请参照标签安装的各项步骤重新进行安装* 重新校正标签传感器
- 打印机诊断工具(Diagnostic Tool)显示“纸张卡纸”	<ul style="list-style-type: none">* 间隙/黑标传感器侦测不正确* 卷标纸尺寸设定不正确* 可能有卷标纸堵在打印机机构内部	<ul style="list-style-type: none">* 重新校正卷标传感器* 设定正确的标签尺寸* 清洁机构内部

问题	可能因素	解决方法
<ul style="list-style-type: none"> - 无法打印 	<ul style="list-style-type: none"> * 机器的传输线槽内串口线内的 pin脚非 1 对1的型式 	<ul style="list-style-type: none"> * 重新连接传输线 * 如果是使用串行埠缆线 <ul style="list-style-type: none"> - 请更换串行埠缆线，缆线内的 pin 脚需为 1 对 1 的型式 - 请确认打印机中的传输速率设定值为 9600, n, 8, 1 * 如果是使用以太网络缆线(Ethernet) <ul style="list-style-type: none"> - 请确认 Ethernet RJ-45 蓝/紫灯有亮 - 请确认再经由 Ethernet RJ-45传输线传输资料时是紫灯闪烁 - 请确认当使用 DHCP 模式下打印机有取的IP地址 - 请确认当使用固定 IP 时 IP 地址设定是确的 - 请等待数秒让打印机与服务器取得联系，之后再确认一次 IP 地址 * 更换新的传输线 * 清洁打印头 * 打印机打印浓度设定不正确 * 打印头的连接线连接不良，请关闭打印机电源，重新连接一次印字头连接线 * 请确认步进马达的连接线是否连接正确 * 请确认打印程序中有 PRINT 指令于文件的最后及在每一行指令的最后必须有 CRLF
<ul style="list-style-type: none"> - 内存空间已满 (FLASH / DRAM) 	<ul style="list-style-type: none"> * FLASH/DRAM 内存空间已满 	<ul style="list-style-type: none"> * 清除 FLASH / DRAM 内部不必要的文件 * DRAM 最多可存放 256 个文件 * 用户于 DRAM 中可存放最大容量为256KB * FLASH 最多可存放 256 个文件 * 用户于 FLASH 中可存放最大容量为 2560KB

问题	可能因素	解决方法
- microSD 记忆卡无法使用	<ul style="list-style-type: none"> * microSD 记忆卡损坏 * microSD 记忆卡插入不正确 * 使用到未经验证的制造商所生产的 microSD 卡 	<ul style="list-style-type: none"> * 请使用容量有支持的 microSD 记忆卡 * 请重新插入安装 microSD 记忆卡 * 有支持的 microSD 记忆卡规格容量及经验证的 microSD 卡制造商请参见 2.2.3 章节
- 打印质量不佳	<ul style="list-style-type: none"> * 打印头上有灰尘或胶黏剂堆积 * 打印浓度设定不当 * 打印头损坏 * 打印头压力设定不恰当 	<ul style="list-style-type: none"> * 重新安装耗材 * 清洁打印头 * 清洁橡胶滚轮 * 调整打印机打印浓度和打印速度 * 印出自测值，查看判断是否为打印头损坏，如是打印头损坏，请更换打印头 * 调整打印头压力调整钮 <ul style="list-style-type: none"> - 如果印出的标签是左侧太淡，请调整提高左侧的压力调整钮的数值，如果其数值已经是“5”而左侧的印出还是太淡，请将压力调整钮的数值调回“1”后再调整 Z 轴调整器找出最佳的压力设定 - 如果印出的标签是右侧太淡，请调整提高右侧的压力调整钮的数值，提升打印质量 * 如果标签的厚度超过 0.22 mm 可能会造成打印质量不够好，请先增加打印头压力 * 确认打印头座架已完全关闭
- 当打印时发生跳纸的情况	<ul style="list-style-type: none"> * 标签尺寸设定不对或不完全 * 更换标签没重新校正传感器 * 标签传感器被灰尘覆盖造成侦测不正确 	<ul style="list-style-type: none"> * 请确认标签尺寸设定是正确的 * 请重新校正标签传感器 * 使用气刷清除传感器上的灰尘

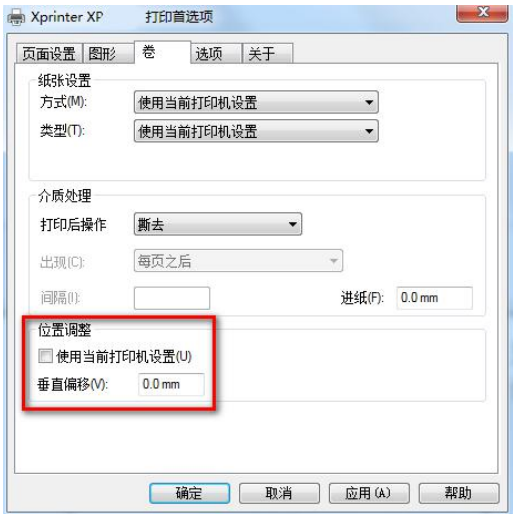
问题	可能因素	解决方法
- 打印小卷标时打印位置不正确	<ul style="list-style-type: none"> * 标签传感器设定不正确 * 标签尺寸设定不正确 * 在打印机驱动中的卷标样式里的垂直位移(vertical offset)设定不正确 	<ul style="list-style-type: none"> * 重新校正标签传感器 * 设定正确的卷标尺寸及卷标间隙尺寸 * 如果是使用 BarTender 软件, 请于打印机驱动中设定垂直偏移(vertical offset) 
- 左右两边欲印内容遗失	<ul style="list-style-type: none"> * 标签尺寸设定不正确 	<ul style="list-style-type: none"> * 设定正确的标签尺寸
- 当重新启动打印机后 RTC 时间不正确	<ul style="list-style-type: none"> * 电池没电 	<ul style="list-style-type: none"> * 请确认主板上的电池
- 皱折问题	<ul style="list-style-type: none"> * 打印头压力不均 * 标签纸安装不正确 * 打印浓度不正确 * 标签纸进纸不正确 	<ul style="list-style-type: none"> * 打印头压力不均问题请参见下一章节调整 * 请设定适合的标签打印浓度 * 请调整标签宽度调整器使其适于标签宽度
- 黑色标签纸出现灰色线条	<ul style="list-style-type: none"> * 打印头上有脏污 * 橡胶滚轮有脏污 	<ul style="list-style-type: none"> * 清洁打印头 * 清洁橡胶滚轮
- 打印不稳定	<ul style="list-style-type: none"> * 打印机在 Hex Dump mode 模式下 * 串口线(RS-232)设定不正确 	<ul style="list-style-type: none"> * 将打印机重新开关机, 跳出 dump mode 模式 * 重新设定 RS-232

7. 打印机简易保养

进行此简易打印机保养维护程序以确保打印的质量，亦可延长打印机的寿命，以下是我们建议的一些保养维护。

1. 请使用下面列举的工具来清洁保养您的打印机：

- 棉花棒
- 棉布
- 吸尘器或气刷
- 医用酒精

2. 清洁保养步骤：

清洁部分	步骤	建议清洁频率
打印头	1. 请将打印机电源关闭 2. 让打印头冷却至少一分钟 3. 用棉花棒沾取 医用酒精擦拭打印头表面	当更换一卷新标签纸时
		
橡胶滚轮	1. 请将打印机电源关闭 2. 一边转动橡胶滚轮，一边仔细的用棉布或棉花棒沾取 医用酒精擦拭	当更换一卷新标签纸时
撕纸片 剥纸片	使用棉布沾取 医用酒精擦拭	当有需要时
传感器	使用气刷或吸尘器将传感器上的灰尘清除	每月
机器外部	使用湿棉布擦拭	当有需要时
机器内部	使用气刷或吸尘器将机器内的灰尘清除	当有需要时

注意：

- 请勿直接用手接触打印头。如不小心手触摸到，请用棉花棒沾取 医用酒精擦拭
- 请使用医用酒精。请勿使用工业用酒精，工业用酒精可能会损害打印头
- 如果您打印机频繁出现错误讯息，请经常清理您打印机的传感器

Xprinter® 芯燁
XINYE

珠海恒全条码设备有限公司

珠海市前山工业园华宇路 639 号二栋四楼

电 话: (+86 756)3894217

网 址: www.xprinter.net

客服热线: 4006-239-868